

[TGPSOL 30 kW IF@9402000->9819000]

01-Carénage

REFERENCE	Pièces	N°
F3AA40255	Châssis TGPSOL30 91.21->98.18 (Epuisé)	1
430142	Côté TGPSOL 88.12->98.18 (Epuisé)	2
430142	Côté TGPSOL 88.12->98.18 (Epuisé)	3
430143	Dessus TGPSOL 88.12->98.18 (Epuisé)	4
F3AA41043	Pied réglable PREST./UPEC x4	5
F3AA40180	Porte TGPSOL 88.12->95.08 (Epuisé)	6
430333	Porte TGPSOL 95.09->98.18 (Epuisé)	7

[TGPSOL 30 kW IF@9402000->9819000]

01-Carénage

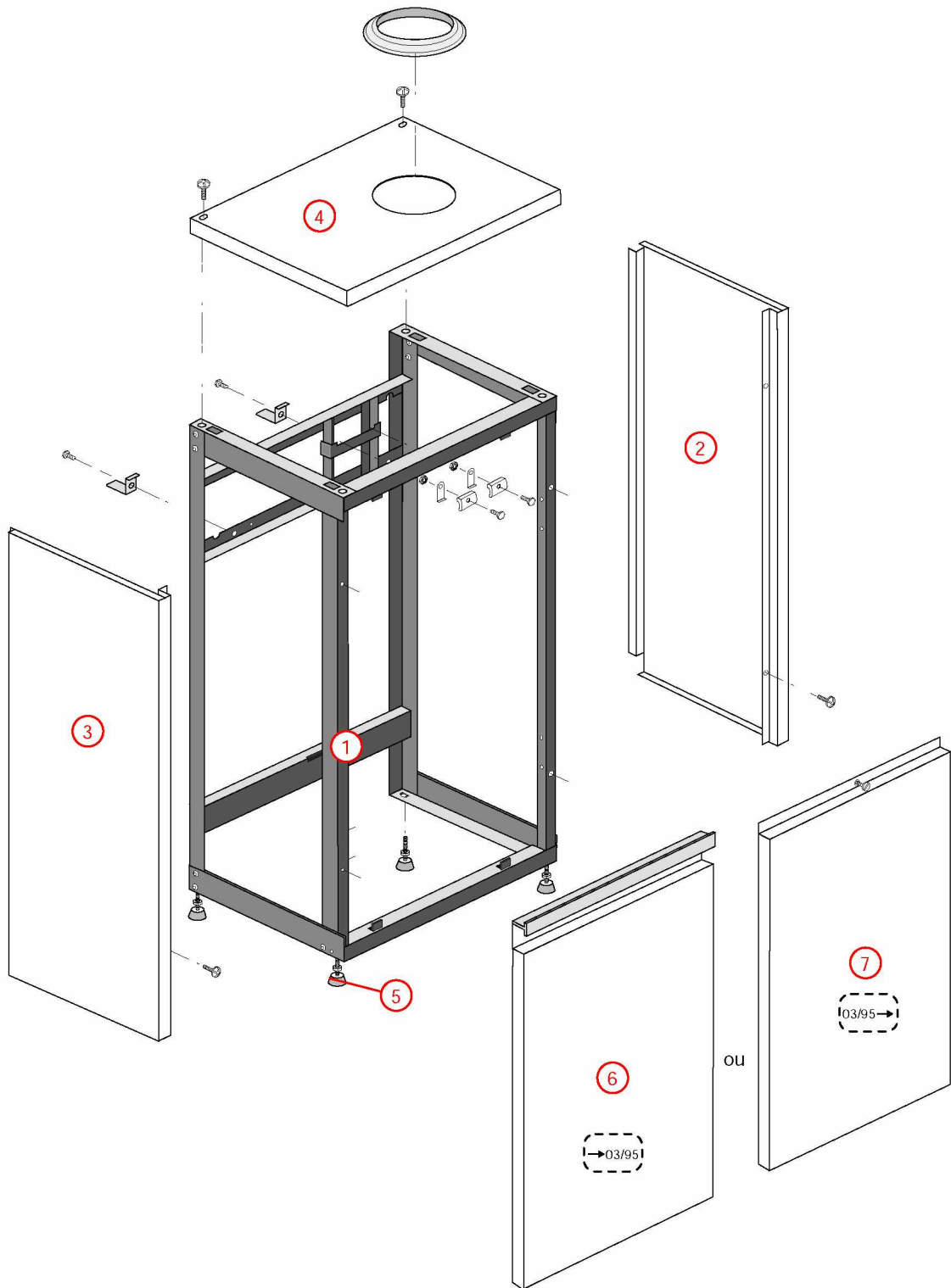

[TGPSOL 30 kW IF@9402000->9819000]

02-Corps de chauffe

REFERENCE	Pièces	N°
450054	Calorifuge corps de chauffe TGP30 94->98 (Epuisé)	1
400451	Chicane PREST/UTM50	2
405247	Corps de chauffe + Calorifuge/joints TGP30 Mixte/C.S 94.02->99.03	3
405141	Coupe tirage 340x139 (32kW)	4
F3AA40275	DAT 90.21->2000	5
F3AA40797	Purgeur manuel rotatif 94->2000	6
F3AA40790	Robinet de vidange 88.02->	7
F3AA40048	Soupape MF 15x21 équerre ->2000	8

[TGPSOL 30 kW IF@9402000->9819000]
02-Corps de chauffe

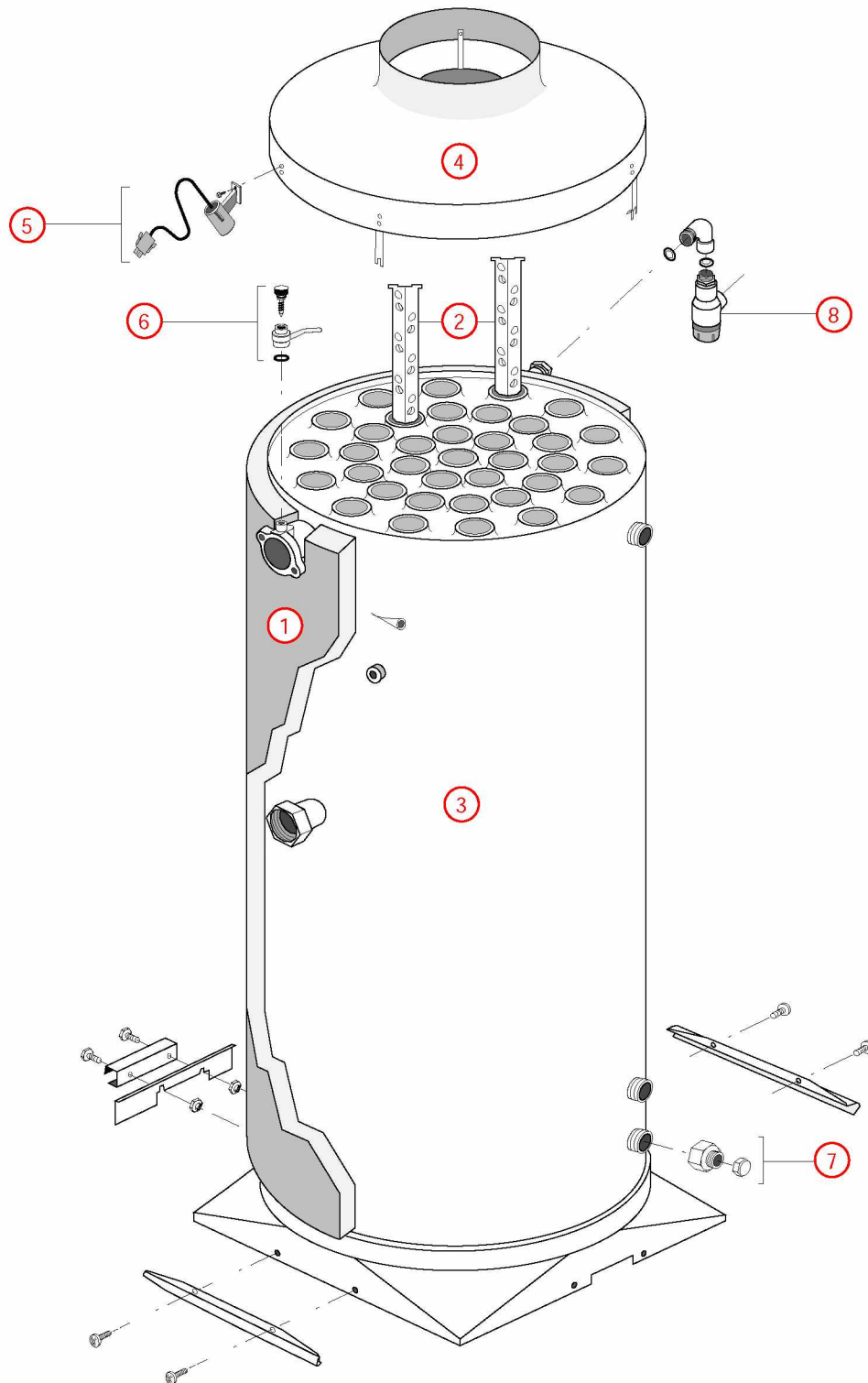

[TGPSOL 30 kW IF@9402000->9819000]

03-Circuit Hydraulique

REFERENCE	Pièces	N°
F3AA40021	Clapet thermostatique 60°C+jts (Mixte) ->2000	1
F3AA40764	Commande vanne 3 voies TGPS 94.02->98.18	2
F3AA40764	Commande vanne 3 voies TGPS 94.02->98.18	3
F3AA40293	Pochette joints ts modèles (sauf HC) 88->2000 HMCL/HVCL	4
F3AA40241	Régulateur débit 12 litres (rouge)	5
F3AA40232	RTA ->2000	6
410084	Té départ chauffage TGPS/HM45 91.36->00.11 (Epuisé)	7
415200	Tube EC TGPS30 94.02->98.18	8
415198	Tube EF TGPS30 91.21->98.18	9
410073	Tube recyclage Ig320 TGPS->98.18	10
F3AA40263	Vanne 3 voies TGPS+HC 91.21->00.08	11
F3AA40537	Vanne isolement 1 MM carré 2000->	12
F3AA40537	Vanne isolement 1 MM carré 2000->	13

[TGPSOL 30 kW IF@9402000->9819000]
03-Circuit Hydraulique

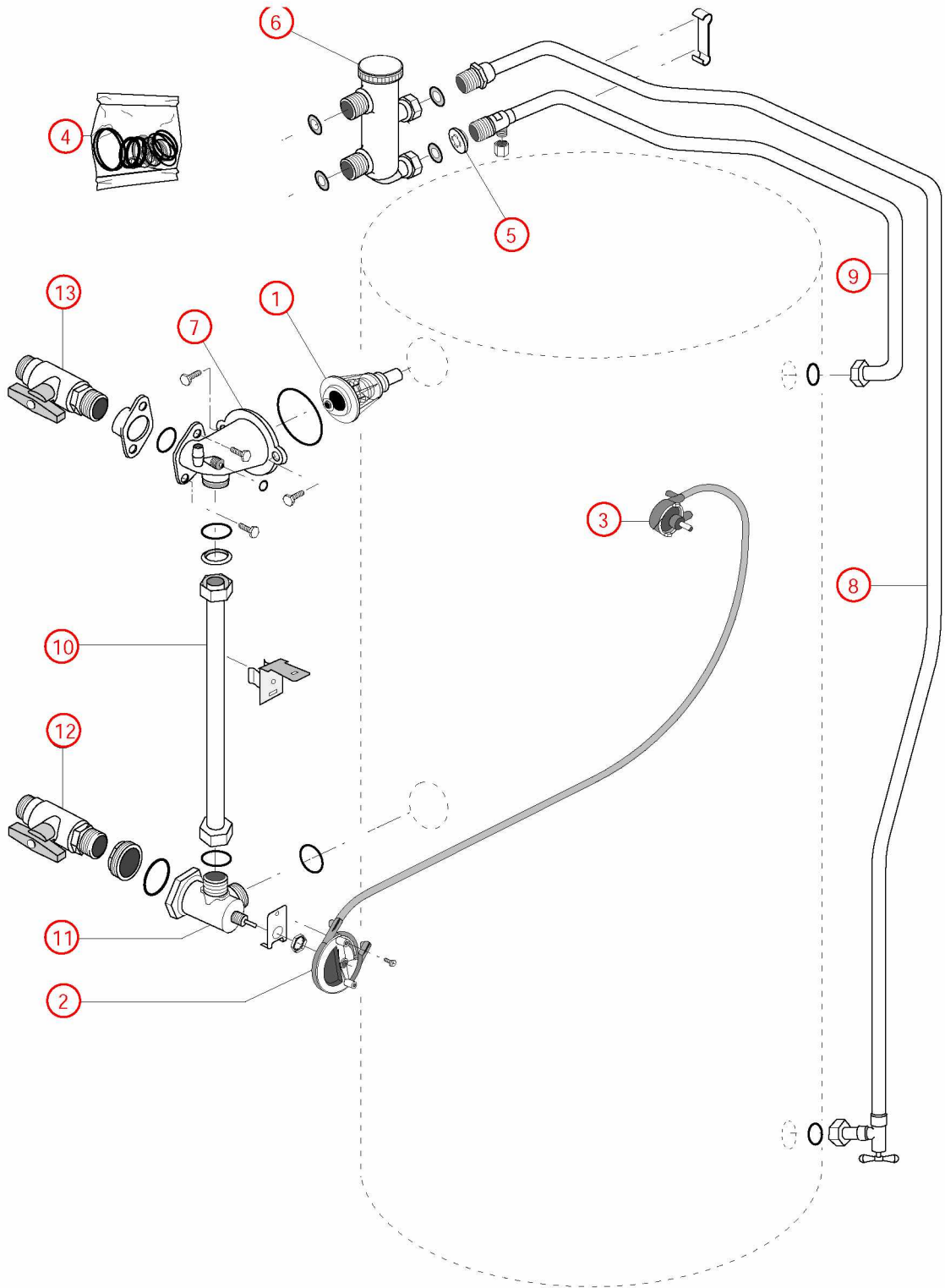

[TGPSOL 30 kW IF@9402000->9819000]

04-Circuit gaz

REFERENCE	Pièces	N°
F3AA40432	Bloc gaz TK25 sauf ventouse	1
F3AA40159	Bobine EV pour bloc TK25 + clip	2
405302	Chambre comb.sd HM32/TGP30 94.02->08.06	3
F3AA40277	Electrodes AL + ion 93.26->2000	4
F3AA40908	Jeu brûleurs 30/32 atmo.94.02->	5
F3AA40908	Jeu brûleurs 30/32 atmo.94.02->	6
F3AA40908	Jeu brûleurs 30/32 atmo.94.02->	7
F3AA40908	Jeu brûleurs 30/32 atmo.94.02->	8
220372	Manchon à souder M3/4 -12	9
F3AA41390	Pochette joints gaz + vis bloc gaz TK25/ DN	10
F3AA41390	Pochette joints gaz + vis bloc gaz TK25/ DN	11
425076	Rampe gaz 23/32 94.02->00.05 HMCL/HCCL	12
440413	Robinet gaz 20x27	13
F3AA40297	Transformation gaz GN TGP/TGPS30 94.02->99.03	14
F3AA40297	Transformation gaz GN TGP/TGPS30 94.02->99.03	15
F3AA40284	Transformation gaz PRO TGP/TGPS30 94.02->99.03	16
F3AA40284	Transformation gaz PRO TGP/TGPS30 94.02->99.03	17
425096	Tube gaz extérieur TGPS 95.10->98.18	18
425081	Tube gaz intérieur TGPS 94.02->95.08 (Epuisé)	19
425095	Tube gaz intérieur TGPS 95.10->98.18	20

[TGPSOL 30 kW IF@9402000->9819000]

04-Circuit gaz

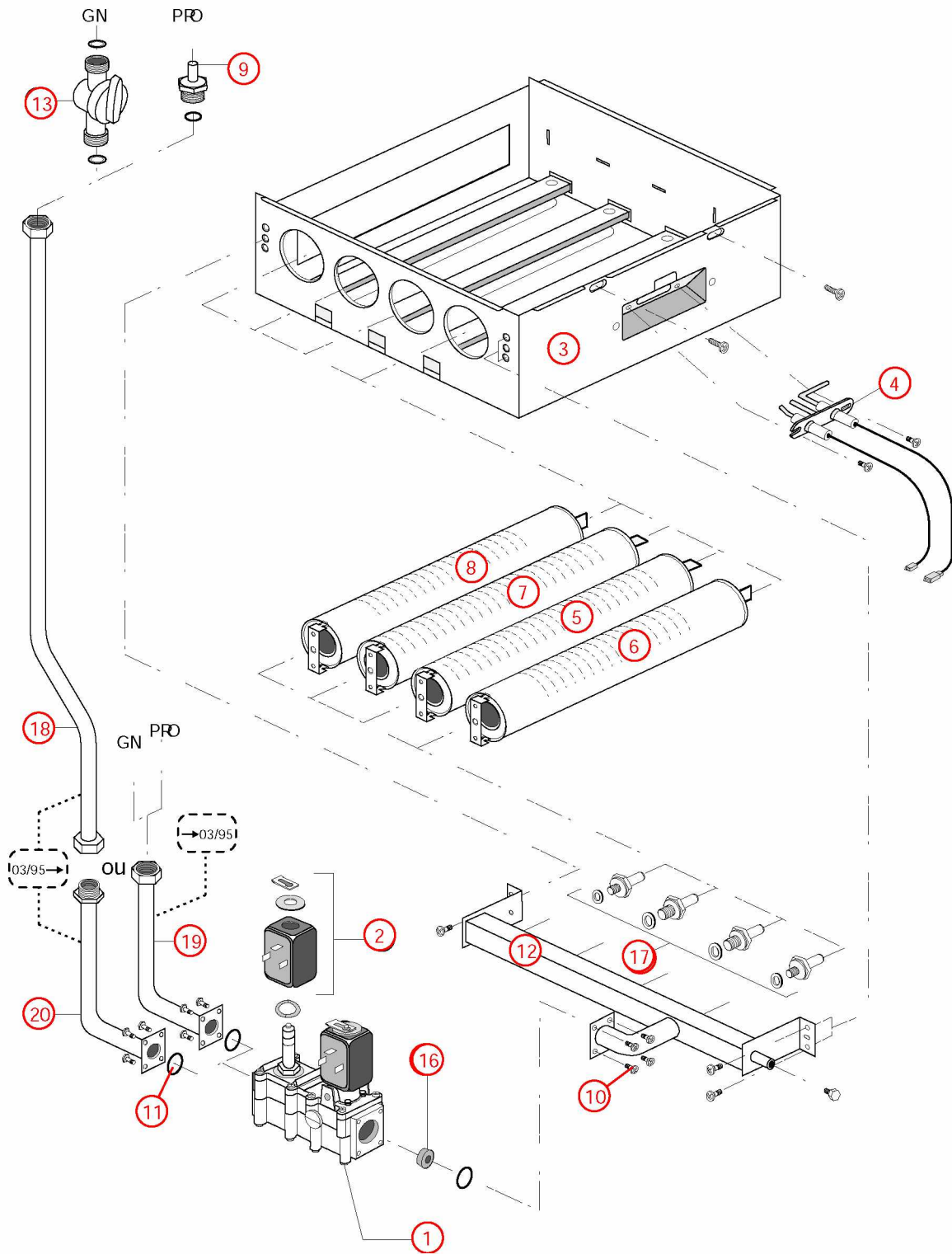

[TGPSOL 30 kW IF@9402000->9819000]

05-Câblage / Commandes

REFERENCE	Pièces	N°
F3AA40364	Boîtier de contrôle tous modèle (sauf HV) ->1999	1
F3AA40364	Boîtier de contrôle tous modèle (sauf HV) ->1999	2
F3AA40294	Bouton chaudière 94->2000	3
F3AA40294	Bouton chaudière 94->2000	4
250110	Câblage Alim./Géné. TGPS 94.27->98.18	5
250089	Câblage Alim./Géné.TGPS 94.02->94.26	6
250111	Câblage EV/B.Allum. TGPS 94.27->98.18	7
250086	Câblage Inter./ B.élec. GL/TGP 93.26->00.05 HC80/200 94->97	8
250091	Câblage Inter./ B.élec. TGPS 94.02->95.08	9
F3AA40377	Circuit imprimé 94.02->2000	10
F3AA40764	Commande vanne 3 voies TGPS 94.02->98.18	11
F3AA40275	DAT 90.21->2000	12
F3AA40120	Interrupteur bipolaire à voyant	13
F3AA40156	Interrupteur unipolaire double à voyant ->2000	14
F3AA41212	Lot fusible 3.15A 250V (5)	15
F3AA41212	Lot fusible 3.15A 250V (5)	16
430301	Plaque de régul.TGP SOL 94.02->95.08 (Epuisé)	17
430334	Plaque de régul.TGP SOL 95.10->98.18	18
F3AA40302	Poussoir réarm.3 broches 94.16->1999	19
250069	Prise coudée câble 1m	20
F3AA40157	Sécurité de surchauffe 220v 94°C 94.02->	21
F3AA40085	Thermomanomètre + joint ->2000	22
F3AA40139	Thermostat électrique 85°C	23
F3AA40278	Voyant vert ->2000	24

