

[HYDROCONFORT CONDENSATION VISIO 20 kW 50L@ 20200000->]

01- Carénage / Châssis

REFERENCE	Pièces	N°
F3AA41254	Antenne Visio 11.50 ->	1
431163	Barre d'accrochage HM45/HCCD20 50L	2
F3AA41644	Barre tableau de bord HCCD 20.50L	3
435227	Châssis HCCD 20.50L	4
431166	Côté HCCD20 50L	5
431166	Côté HCCD20 50L	6
431168	Dessous HCCD20 50L	7
F3AA41643	Dessus HCCD20 50L 20->	8
F3AA41642	Façade HCCD 20.50L	9

[HYDROCONFORT CONDENSATION VISIO 20 kW 50L@ 20200000->]
01- Carénage / Châssis

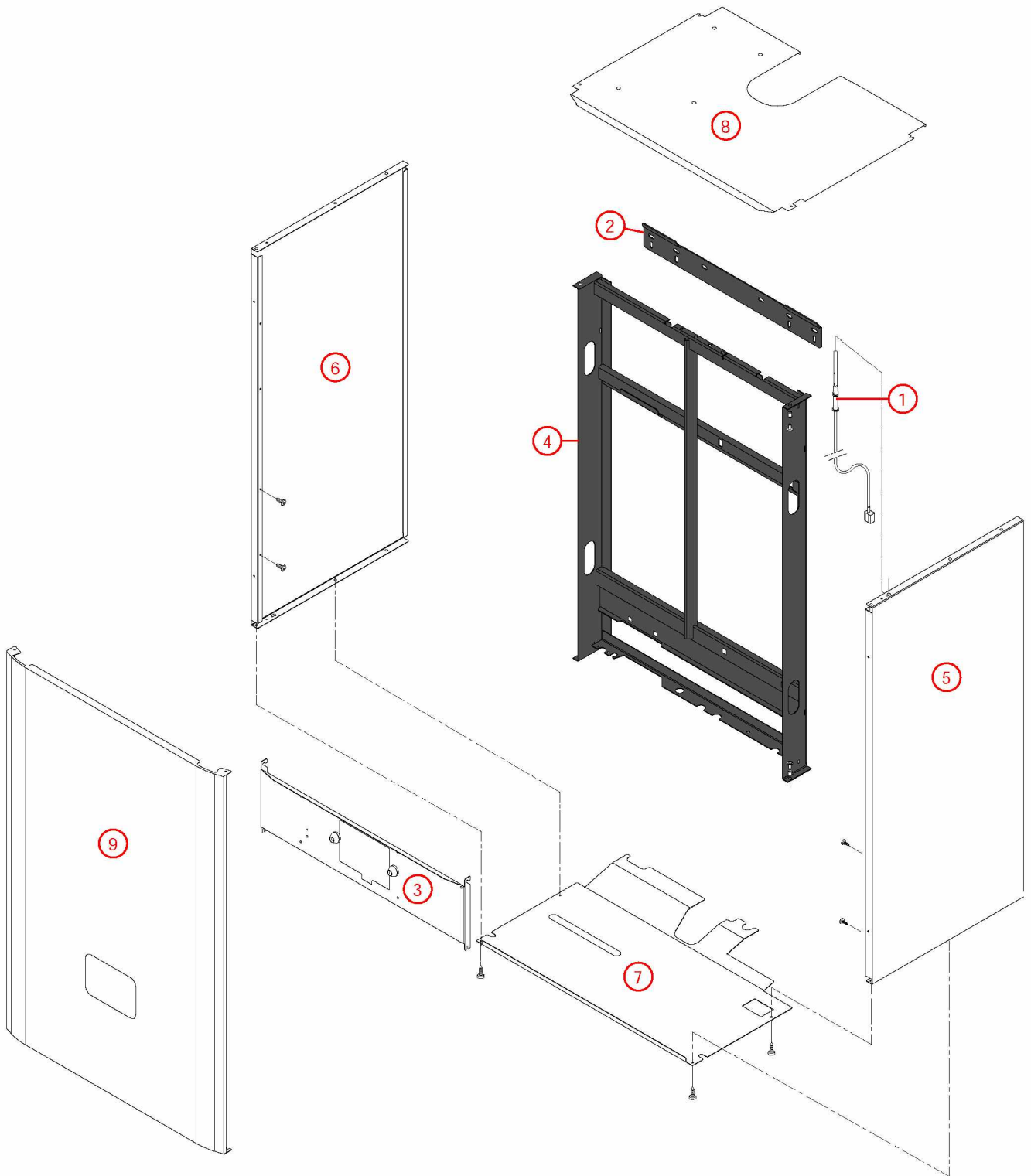

[HYDROCONFORT CONDENSATION VISIO 20 kW 50L@ 20200000->]

02-Corps de chauffe / Vase

REFERENCE	Pièces	N°
F3AA41649	Ballon 50 Litres HC 20 CD	1
450082	Calorifuge corps de chauffe CD20 05.37->	2
F3AA41177	Capteur fumée CD20 10.35->	3
F3AA41202	Chicanes corps de chauffe H+B CD20 05.37->	4
405400	Corps de chauffe + Calorifuge/joints CD20 12.25->	5
F3AA41648	CTN ECS HC20.50	6
F3AA40517	CTN pour doigt gant HC 00.09 ->	7
F3AA40854	Joint capteur/corps brûleur CD20 05.37->	8
F3AA40754	Joint de trappe HC/UPEC	9
F3AA40840	Joint fumées D60 EPDM CD20/25/32 05.37->	10
F3AA40840	Joint fumées D60 EPDM CD20/25/32 05.37->	11
F3AA41438	Lot épingles siphon CD (5) 13.46->	12
F3AA41629	Lot joints siphon (10) 13.46->	13
220421	Raccord siphon CD	14
F3AA40790	Robinet de vidange 88.02->	15
F3AA41379	Siphon condensat 13.46->	16
F3AA40895	Support CTN à visser CD20 07.06->	17
410054	Trappe ballon HC/UPEC	18
F3AA41180	Tube fumées CD20 10.35->	19
410255	Vase rectangulaire 12L HCCD20 50L	20

[HYDROCONFORT CONDENSATION VISIO 20 kW 50L@ 20200000->]
02-Corps de chauffe / Vase

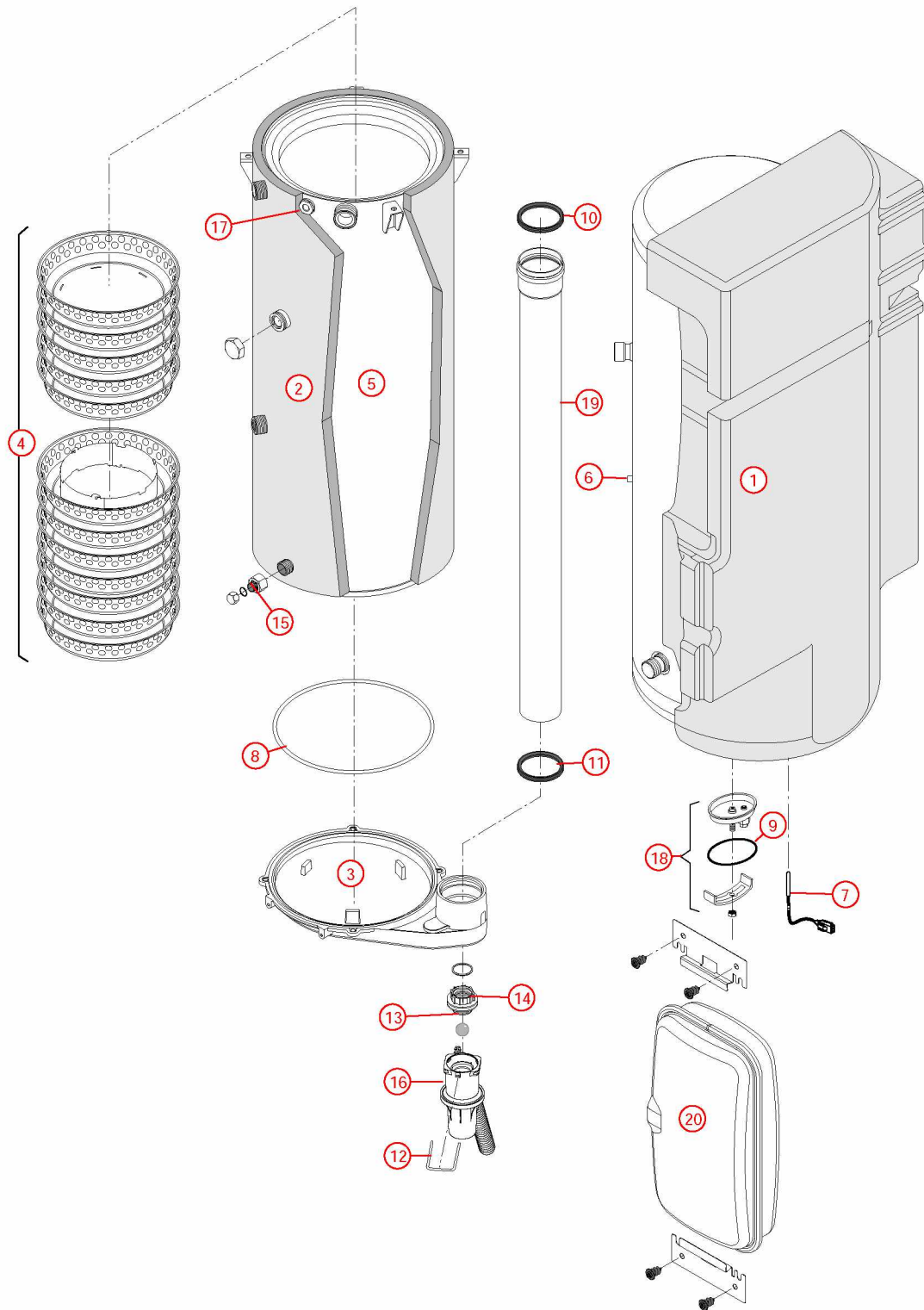

[HYDROCONFORT CONDENSATION VISIO 20 kW 50L@ 20200000->]

03-Circuit Hydraulique

REFERENCE	Pièces	N°
F3AA40511	Capteur de pression 2000->	1
F3AA40437	Cartouche thermos. RTA 98->	2
F3AA41432	Circulateur HR 26x34 équerre 05.37 ->	3
F3AA41376	Coude départ/purge CD20 12.25->	4
F3AA40521	Disconnecteur + 2 vannes arrêt 00.09->	5
220358	Flexible lg 420 F1/4 F1/4 cou HC 00.09->(remplissage)	6
220615	Flexible vase TR.LG600 FF3/8"COU	7
F3AA40524	Moteur V4V 2000->	8
F3AA40540	Pochette de clips + vis 00.05->	9
F3AA40851	Pochette joint CD/EVO20/25/32 05.37->	10
F3AA40121	Purgeur automatique	11
F3AA40525	Purgeur manuel 2000->	12
225044	Raccord retour cir.CD20 05.37->	13
225043	Raccord retour V4V CD 05.37->	14
F3AA41046	Raccord vidange sanitaire HC/HCV EVO 08.07->	15
F3AA40550	Réducteur débit HC/HCV/UPEC 00.09->	16
F3AA40790	Robinet de vidange 88.02->	17
F3AA40790	Robinet de vidange 88.02->	18
F3AA40790	Robinet de vidange 88.02->	19
F3AA41410	Rondelle tube retour CD20	20
F3AA40532	RTA 2000->	21
F3AA40533	Soupape rac.3b 2000->	22
415653	Tube départ ballon HCCD 50L	23
415651	Tube départ chauffage HCCD 50L	24
415657	Tube départ corps de chauffe HCCD 50L	25
415655	Tube EC HCCD20 50L	26
415654	Tube EF HCCD20 50L	27
415358	Tube irrigation CD20 05.37->	28
415656	Tube recyclage HCCD 50L	29
415652	Tube retour ballon HCCD 50L	30
415659	Tube retour chauffage HCCD 50L	31
415658	Tube retour circulateur/corps chauffe HCCD 50L	32
F3AA40955	Tube soupape CD/EVO 25/32/45 07.14->	33
F3AA40736	Vanne 4 voies 03.16->	34
F3AA40144	Vanne isolement 3/4 carré	35
F3AA40144	Vanne isolement 3/4 carré	36
410255	Vase rectangulaire 12L HCCD20 50L	37

[HYDROCONFORT CONDENSATION VISIO 20 kW 50L@ 20200000->]
03-Circuit Hydraulique

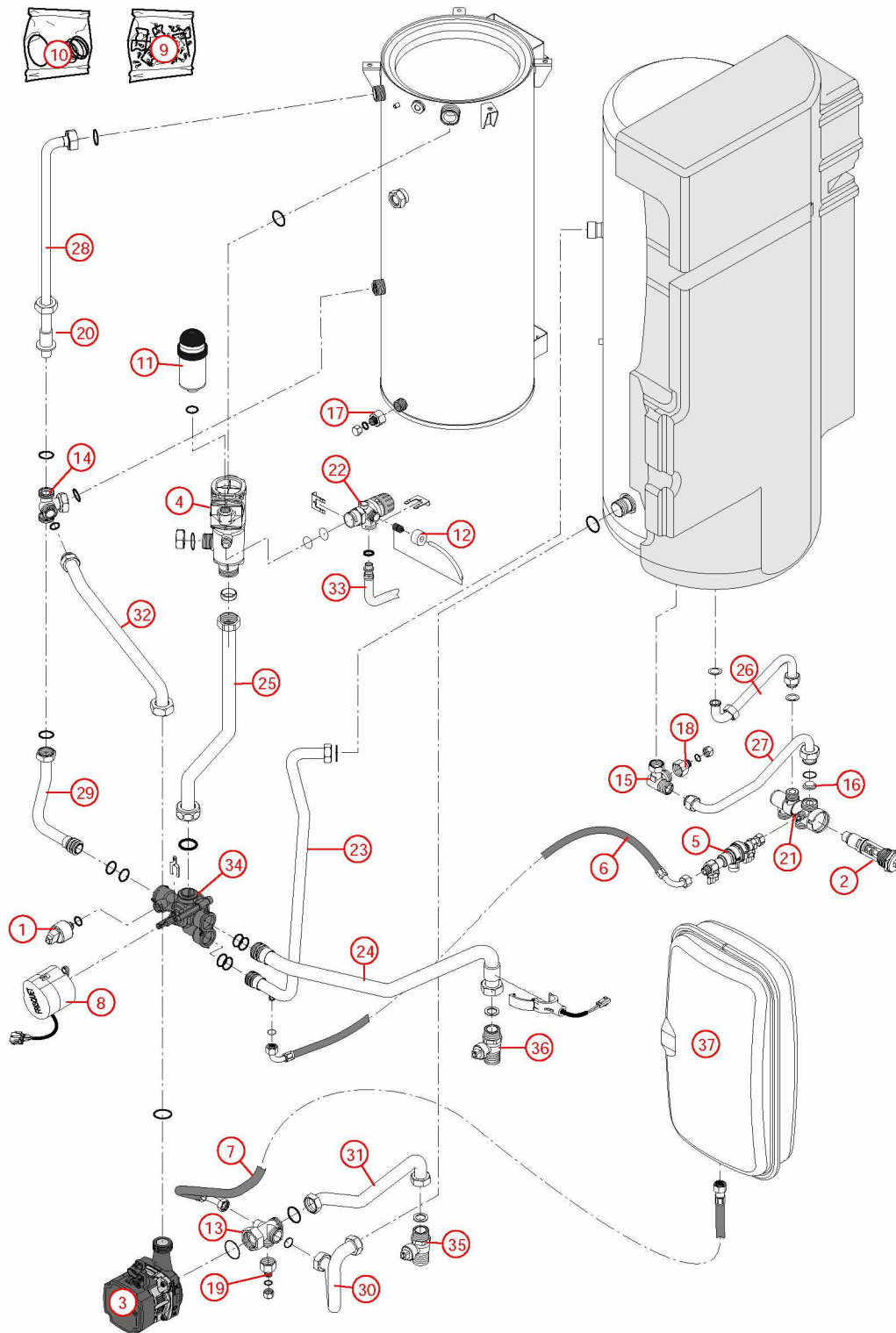

[HYDROCONFORT CONDENSATION VISIO 20 kW 50L@ 20200000->]

04- Circuit gaz

REFERENCE	Pièces	N°
F3AA40660	Bloc gaz CD 05.37->	1
F3AA40658	Bobine EV modulante	2
F3AA40159	Bobine EV pour bloc TK25 + clip	3
F3AA40659	Bobine vanne auto zéro	4
F3AA40846	Brûleur + joint tresse CD20 05.37->	5
F3AA40661	Capteur air	6
F3AA40662	Capteur gaz	7
230167	Collier pour flexible air HV23 97.23->	8
F3AA41510	Condensateur motoventilateur 4,5MF/400V	9
F3AA41604	Corps de brûleur CD20 16.03->	10
405398	Corps de chauffe + Calorifuge/joints CD20 10.35->12.24	11
F3AA41178	Couronne CD20 10.35->	12
F3AA41183	Diaphragme gaz GN 550 CD20 10.35->	13
F3AA41185	Diaphragme gaz GR 610 CD20 10.35->	14
F3AA41184	Diaphragme gaz PRO 450 CD20 10.35->	15
F3AA40839	Electrode AL+ ION CD20 05.37->	16
F3AA41579	Filtre bloc gaz TK (5)	17
220519	Gaine arrivée air CD20 10.35->	18
F3AA41006	Hublot CD/EVO	19
F3AA41615	Isolant vermiculite brûleur CD20 18.50->	20
F3AA40950	Joint brûleur CD/EVO 25/32/45 07.14-> CD20 10.35->	21
F3AA40853	Joint brûleur tresse CD20 05.37->	22
F3AA40852	Joint couronne CD20 05.37->	23
F3AA41248	Lot joints électrode CD/EVO 05.37-> (5)	24
F3AA40958	Lot tubes pression capt. CD	25
F3AA41511	Lot vis M 6x20	26
F3AA41528	Moteur turbine EVO/CD 16.03->	27
F3AA40964	Pales statiques CD/EVO32 07.20-> TRAVI23 1540->	28
F3AA41390	Pochette joints gaz + vis bloc gaz TK25/ DN	29
F3AA40790	Robinet de vidange 88.02->	30
440413	Robinet gaz 20x27	31
425235	Tube gaz CD20 AVL 10.35->	32
425258	Tube gaz HCCD20 50L	33
F3AA41480	Turbine diam.8 CD20/25/32/45 EVO25/30/32/45 16.03->	34

[HYDROCONFORT CONDENSATION VISIO 20 kW 50L@ 20200000->]

04- Circuit gaz

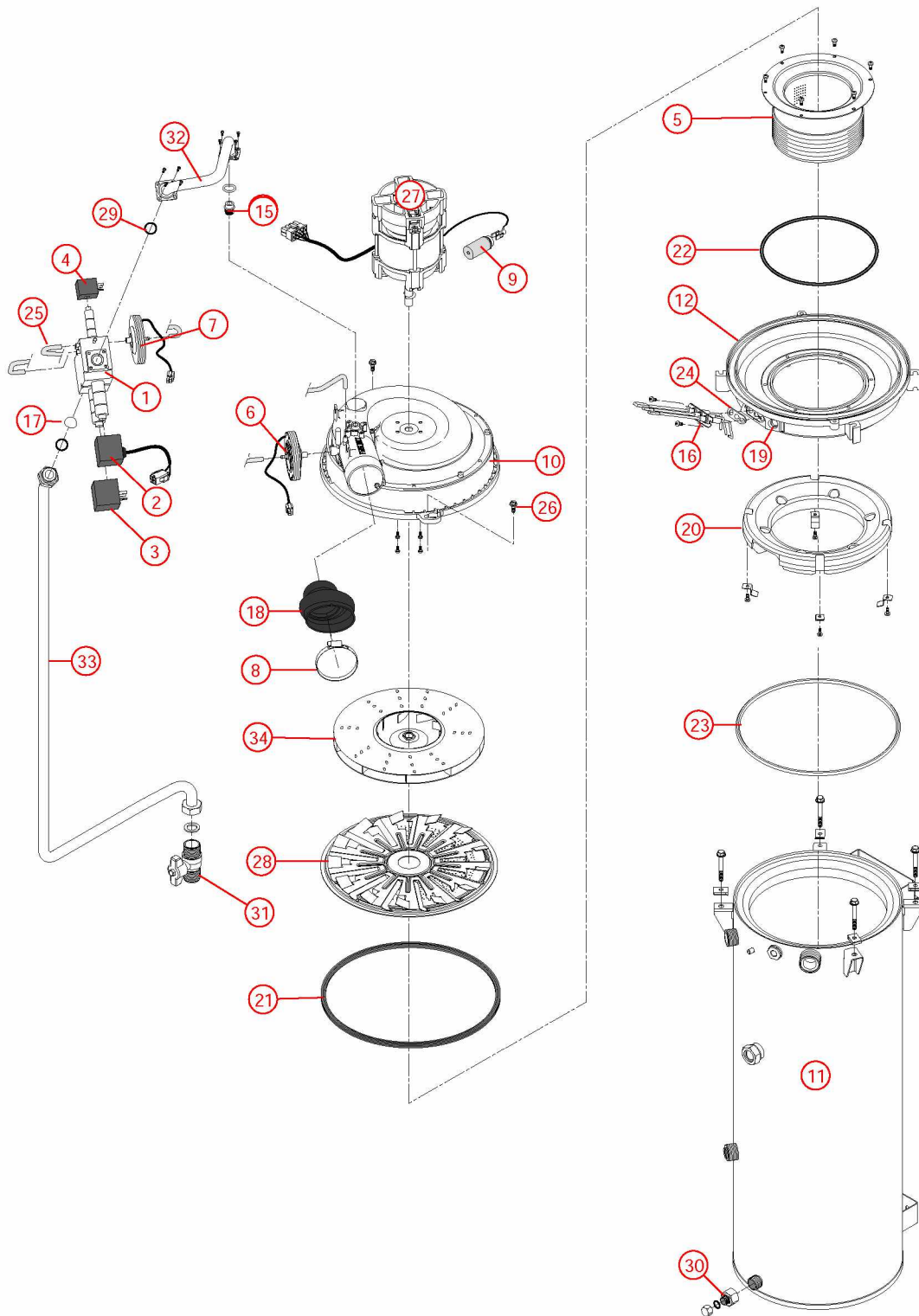

[HYDROCONFORT CONDENSATION VISIO 20 kW 50L@ 20200000->]

05-Câblage / commandes

REFERENCE	Pièces	N°
F3AA41254	Antenne Visio 11.50 ->	1
F3AA41644	Barre tableau de bord HCCD 20.50L	2
F3AA40660	Bloc gaz CD 05.37->	3
F3AA41639	Boitier électronique HC20.50	4
250244	Câblage EV/carte rég. CD25/32 07->	5
F3AA41647	Câblage général HCCD 20.50L	6
F3AA41647	Câblage général HCCD 20.50L	7
F3AA41204	Câblage rallonges bobines/moteur PCD 25/32/45 07.23->	8
F3AA41204	Câblage rallonges bobines/moteur PCD 25/32/45 07.23->	9
250253	Câble adaptation transfo CD/EVO25/32/45	10
F3AA40661	Capteur air	11
F3AA40511	Capteur de pression 2000->	12
F3AA40662	Capteur gaz	13
F3AA41432	Circulateur HR 26x34 équerre 05.37 ->	14
F3AA41296	Cordon C.I /FAV Visio 11.50->	15
F3AA40515	CTN à clipper D:23.5 01.29->	16
F3AA40959	CTN à visser 1/4 fumée CD/EVO 25/32/45 07.14-> CD20 10.35->	17
F3AA40516	CTN à visser 2000->	18
F3AA41648	CTN ECS HC20.50	19
F3AA40517	CTN pour doigt gant HC 00.09 ->	20
F3AA40839	Electrode AL+ ION CD20 05.37->	21
F3AA41212	Lot fusible 3.15A 250V (5)	22
F3AA41213	Lot fusible 4A 250V (5)	23
F3AA41528	Moteur turbine EVO/CD 16.03->	24
F3AA40524	Moteur V4V 2000->	25
F3AA41182	Motoventilateur CD20 10.35->16.02 / 16.47->17.19	26
F3AA41556	Prise coudée câble 1.8m	27
F3AA41221	Satellite Visio 11.50->	28
F3AA40157	Sécurité de surchauffe 220v 94°C 94.02->	29
F3AA41260	Support mural satellite Visio 11.50->	30
911453	Tableau de bord Visio HC 20.50	31
F3AA40848	Transfo allumage CD20/25/32/45 05.37-> EVO25/32 08.08->	32

[HYDROCONFORT CONDENSATION VISIO 20 kW 50L@ 20200000->]
05-Câblage / commandes

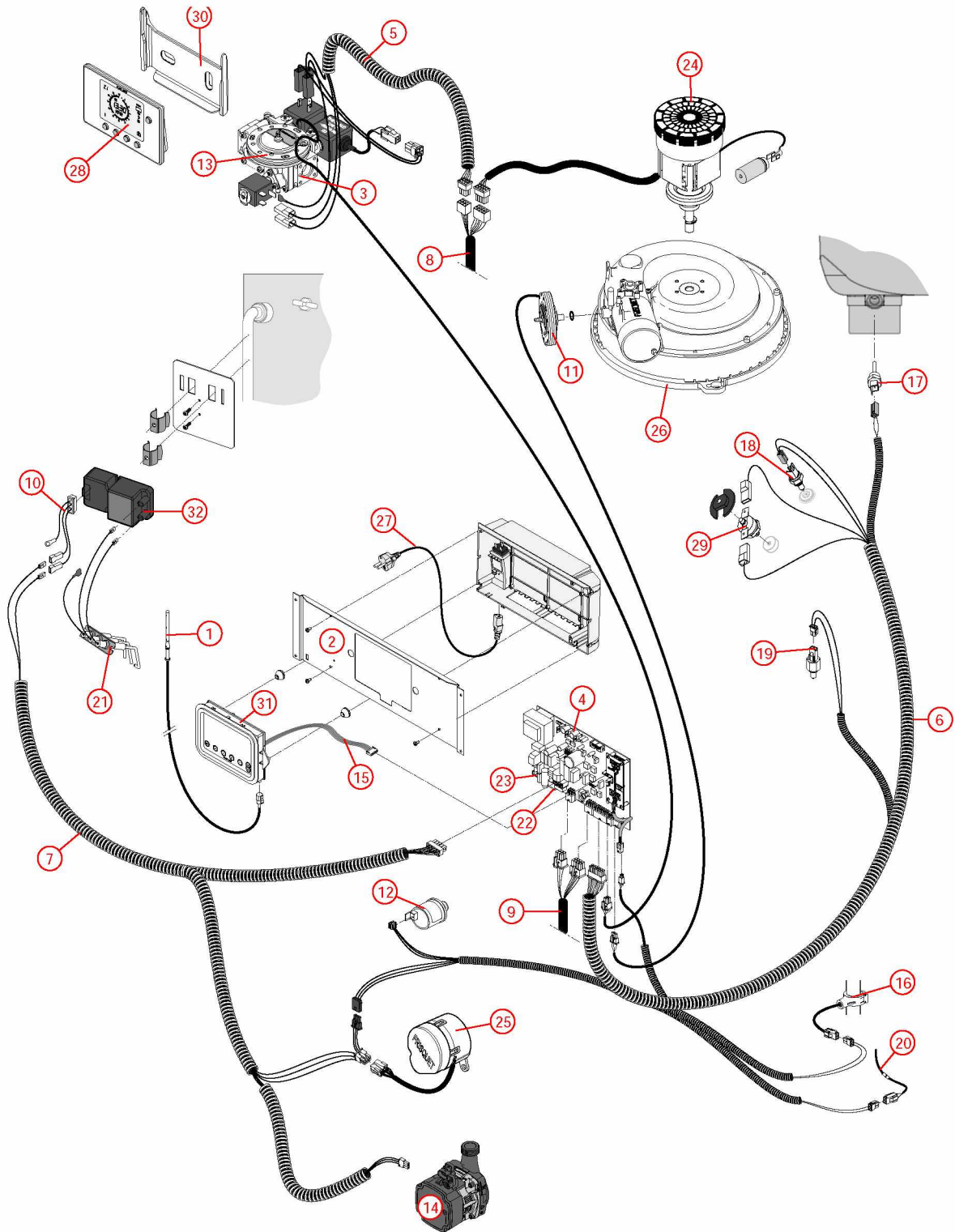

[HYDROCONFORT CONDENSATION VISIO 20 kW 50L@ 20200000->]

06-Détail évacuation ventouse 1035000->

REFERENCE	Pièces	N°
F3AA40832	Adaptateur Condensation 80/125	1
F3AA40868	Bride conduit ventouse CD 05.37->	2
230298	Collier flexible air 70-90	3
F3AA40830	Coude Condensation 45° 60/100	4
F3AA40831	Coude condensation 90° 60/100	5
F3AA40959	CTN à visser 1/4 fumée CD/EVO 25/32/45 07.14-> CD20 10.35->	6
220519	Gaine arrivée air CD20 10.35->	7
F3AA40670	Joint air diam.117 BTC 01.17->09.05	8
F3AA41210	Joint fumées BTC/CD20 01.17->	9
F3AA40840	Joint fumées D60 EPDM CD20/25/32 05.37->	10
F3AA40840	Joint fumées D60 EPDM CD20/25/32 05.37->	11
F3AA40840	Joint fumées D60 EPDM CD20/25/32 05.37->	12
F3AA40805	Joint int kit adapt.verticale diam. 80	13
F3AA40824	Joint int kit adapt.verticale diam.125	14
F3AA40779	Joint tube air (100)	15
F3AA40834	Micro ventouse CD	16
F3AA40829	Rallonge Condensation 60/100 0.5m	17
F3AA40828	Rallonge Condensation 60/100 1m	18
F3AA40833	Rosace le jeu CD	19
F3AA40833	Rosace le jeu CD	20
F3AA41181	Silencieux air CD20 10.35->	21
F3AA41179	Support coude CD20 10.35->	22
F3AA41180	Tube fumées CD20 10.35->	23

[HYDROCONFORT CONDENSATION VISIO 20 kW 50L@ 20200000->]

06-Détail évacuation ventouse 1035000->

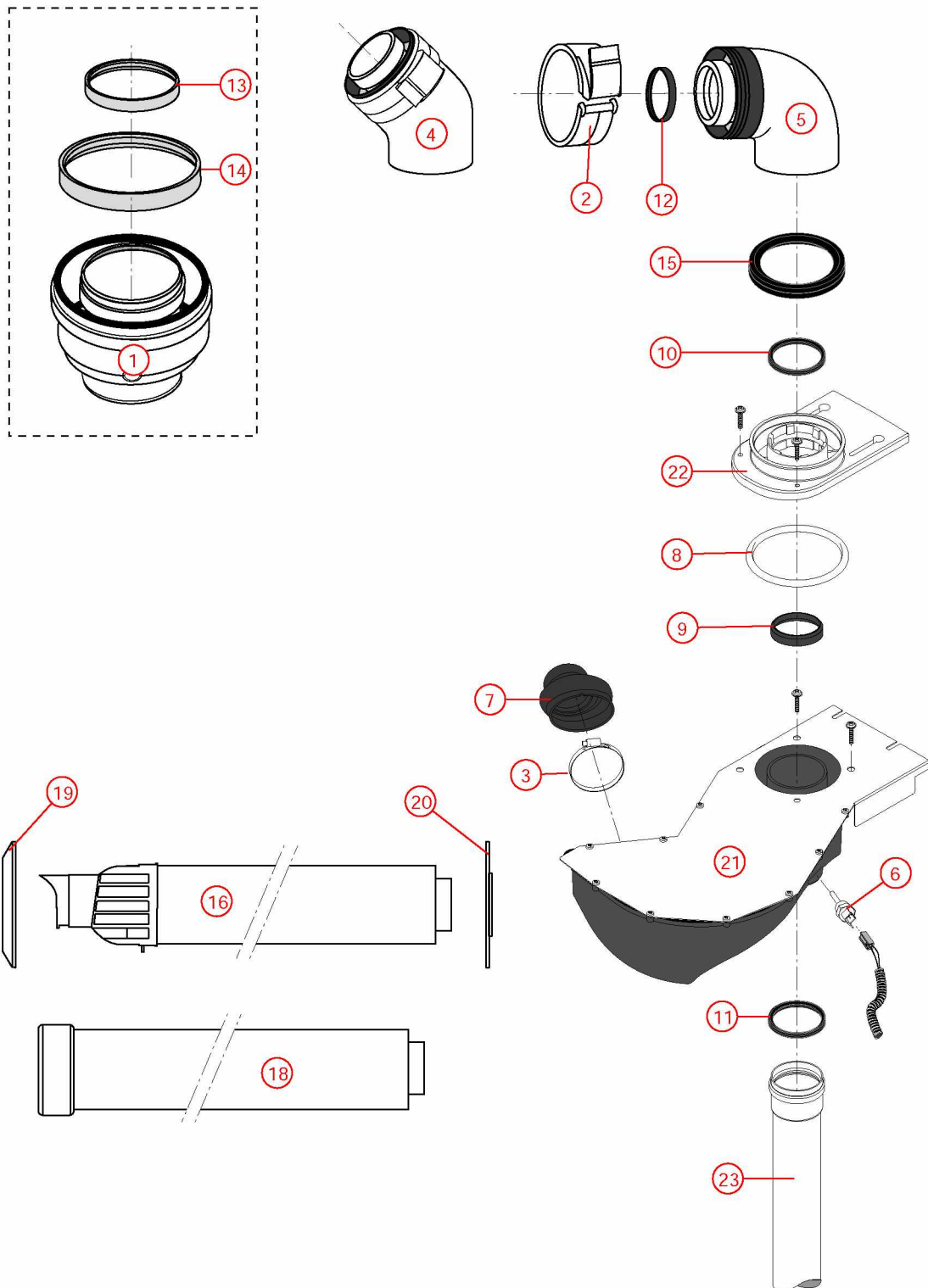

[HYDROCONFORT CONDENSATION VISIO 20 kW 50L@ 20200000->]

07-Module Hydraulique

REFERENCE	Pièces	N°
F3AA41251	Boîtier électronique Visio SAV 11.50->	1
F3AA41263	Bouchon capteur pression	2
250167	Câbl.therm.sécu.plan.chf 2000->	3
F3AA41265	Câblage général Module Hyd.Visio 11.50->15.26	4
F3AA41447	Câblage général Module Hyd.Visio 15.27 ->	5
F3AA41452	Câble thermostat sécurité plan.chf SS (Grundfos)	6
F3AA41262	Capot Module Hyd. Visio	7
F3AA41255	Capteur sonde extérieure Visio	8
F3AA41436	Circulateur HR 26x34-130	9
F3AA41264	Clapet antiretour DN20	10
F3AA40515	CTN à clipper D:23.5 01.29->	11
F3AA40524	Moteur V4V 2000->	12
250314	Prise coudée câble 1.55m	13
F3AA40752	Raccord liaison recyclage 2000->	14
220546	Raccord M3/4 tournant V4V	15
220546	Raccord M3/4 tournant V4V	16
225055	Raccord tournant F3/4-F1	17
220538	Té M/M/F	18
415535	Tube départ Module Hydraulique Visio	19
F3AA40736	Vanne 4 voies 03.16->	20
F3AA40144	Vanne isolement 3/4 carré	21
F3AA40144	Vanne isolement 3/4 carré	22

[HYDROCONFORT CONDENSATION VISIO 20 kW 50L@ 20200000->]
07-Module Hydraulique

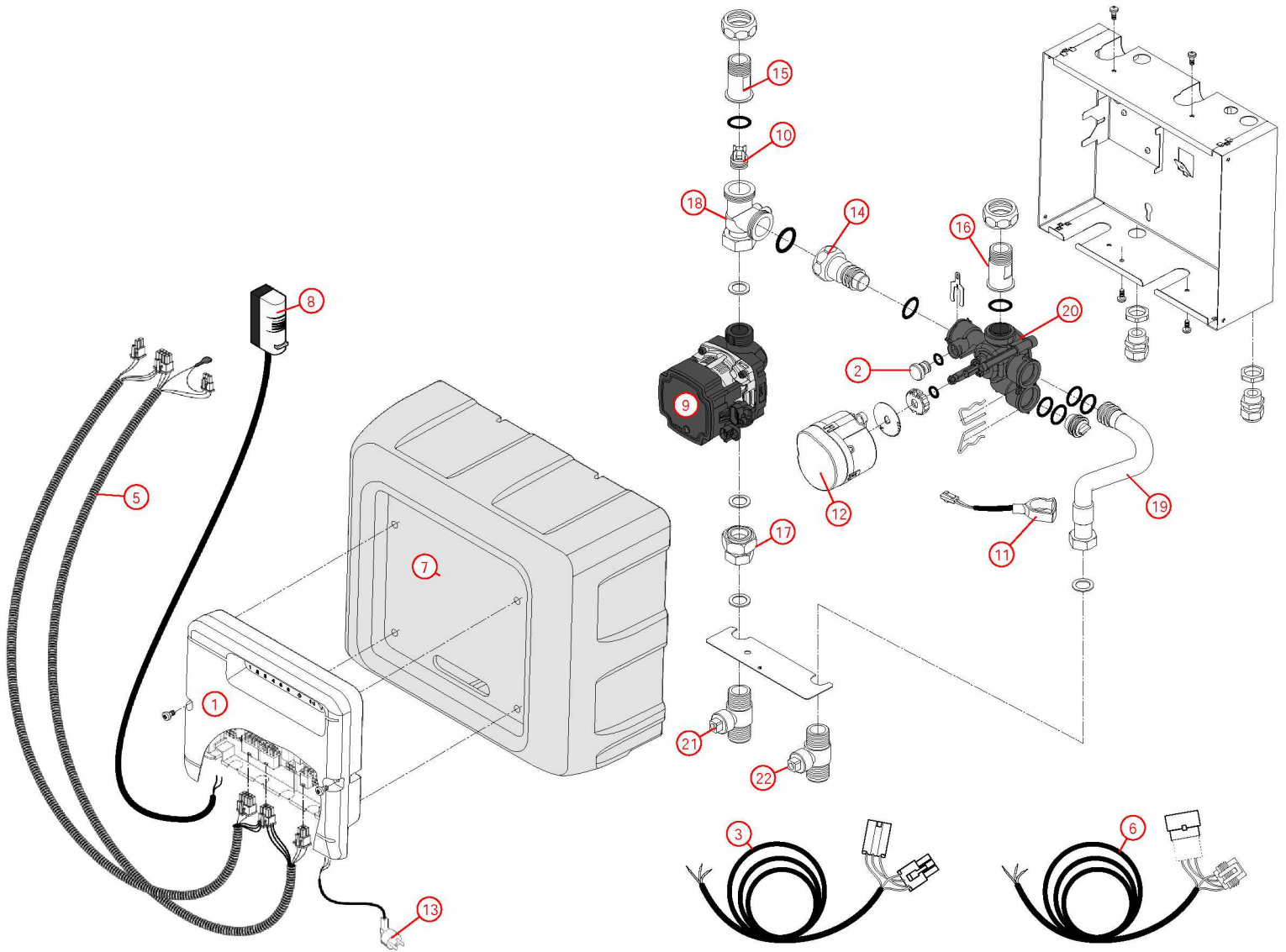

[HYDROCONFORT CONDENSATION VISIO 20 kW 50L@ 20200000->]

031-2ème Circuit hydraulique

REFERENCE	Pièces	N°
F3AA41442	Circulateur 33x42 HR 15.31 ->	1
F3AA40836	Clapet antiretour 3/4MF	2
F3AA41376	Coude départ/purge CD20 12.25->	3
F3AA41376	Coude départ/purge CD20 12.25->	4
415377	Tube départ AMT CD20 2ème circuit+circul 0541->	5
415660	Tube départ AVL HCCD20 50L 2ème circuit+circul	6
415661	Tube départ MH. HCCD20 50L	7
415662	Tube retour HCCD20 50L 2ème circuit+circul	8
415663	Tube retour MH. HCCD20 50L	9
F3AA40144	Vanne isolement 3/4 carré	10
F3AA40144	Vanne isolement 3/4 carré	11

[HYDROCONFORT CONDENSATION VISIO 20 kW 50L@ 20200000->]
031-2ème Circuit hydraulique

