

Etanche
Opaliaplus F 17 E
- Habillage

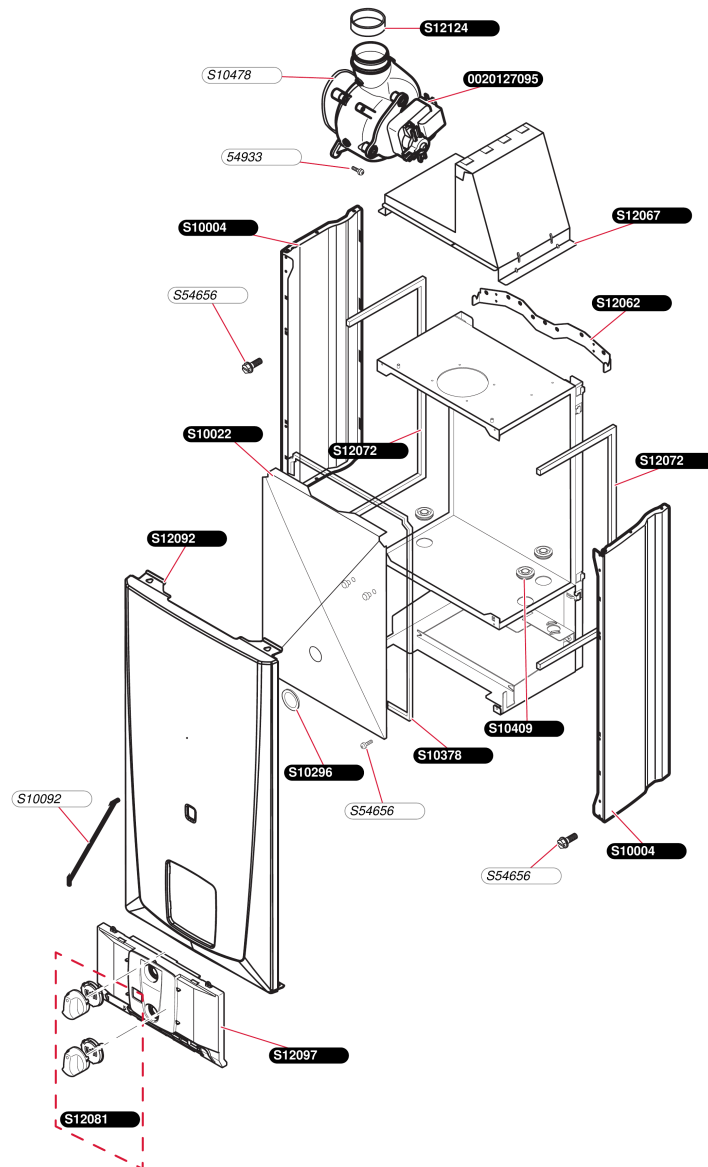

A175_01

Etanche

Opaliaplus F 17 E
- Habillage

Pos.	Référence	Désignation	Remarque
	0020127095	Extracteur	
	05493300	Vis (x25)	
	S1000400	Panneau latéral	
	S1002200	Façade	
	S1009200	Retenue de bandeau (x5)	
	S1029600	Vitre d'inspection + joint	
	S1037800	Joint de façade	
	S1040900	Passe tube D=11mm (x3)	
	S1047800	Joint torique	
	S1206200	Barrette d'accrochage	
	S1206700	Hotte	
	S1207200	Joint panneau latéral	
	S1208100	Manettes de commande (1 + 1)	
	S1209200	Façade	
	S1209700	Bandeau	
	S1212400	Diaphragme gaz brûlé, Ø44,5	
	S5465600	Vis tôle 4,2x13,5 (x50)	

Etanche
Opaliaplus F 17 E
- Échangeur

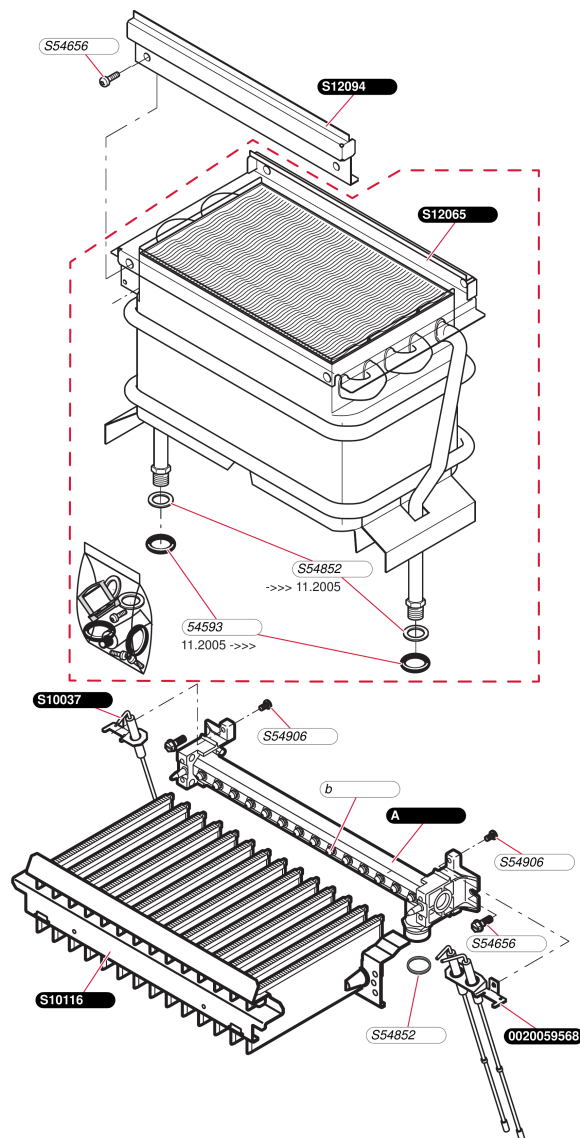

CP4_01

EtancheOpaliaplus F 17 E
- Échangeur

Pos.	Référence	Désignation	Remarque
	0020059568	Bougie d'allumage	
	05459300	Joint torique (x20)	
	S1003700	Bougie de contrôle	
	S1011600	Brûleur	
	S1206500	Echangeur de chaleur	
	S1209400	Adaptateur	
	S5465600	Vis tôle 4,2x13,5 (x50)	
	S5485200	Joint 1/2 (x100)	
	S5490600	Vis (x50)	
A	S1207900	Rampe brûleur G30	
A	S1209300	Rampe brûleur G20	
b	S5295900	Injecteur brûleur G30 (x16)	
b	S5296700	Injecteur brûleur G20 (x16)	

Etanche
 Opaliplus F 17 E
 - Electronique

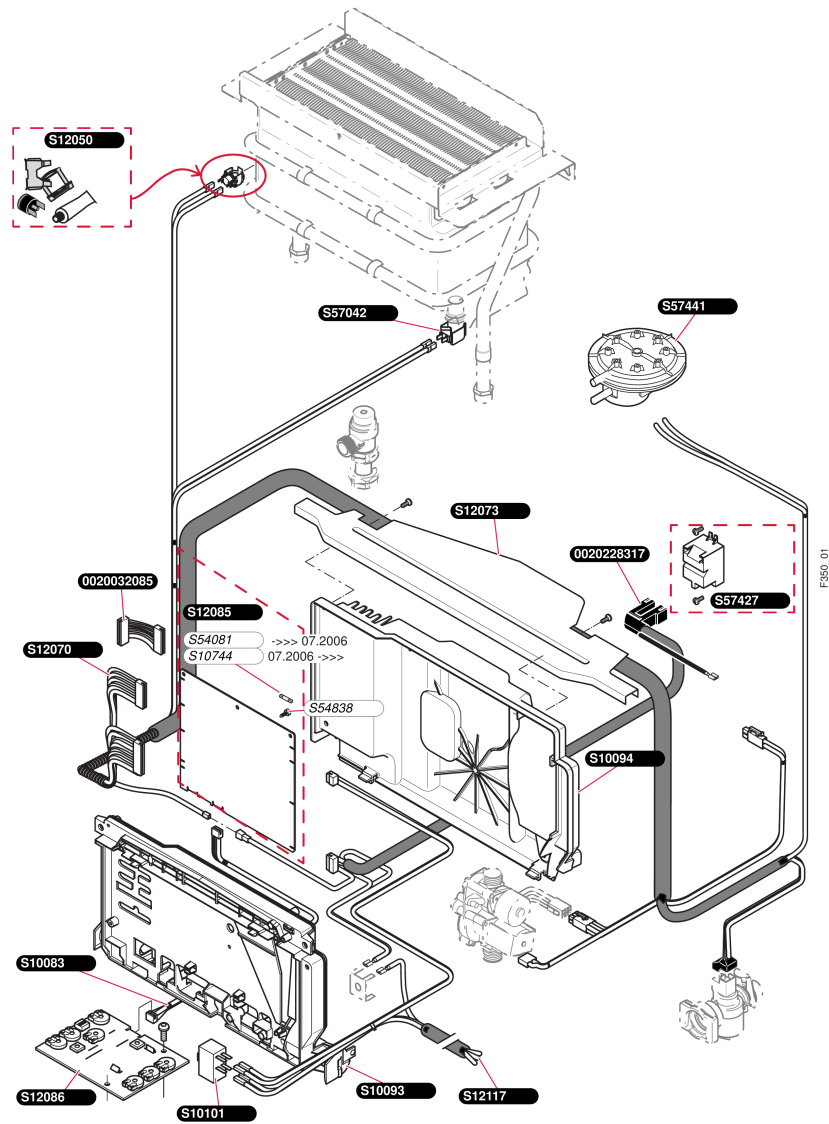

Etanche

Opaliaplus F 17 E
- Electronique

Pos.	Référence	Désignation	Remarque
	0020032085	Faisceau adaptation circuit	
	0020228317	Faisceau, allumeur	
	S1008300	Faisceau interface	
	S1009300	Boîtier électrique	
	S1009400	Couvercle, boîtier électrique	
	S1010100	Interrupteur ON/OFF	
	S1074400	Fusible 630mA (x5)	
	S1205000	Thermostat de sécurité	
	S1205200	Faisceau allumeur	Remplacé par 0020228317
	S1207000	Faisceau, principal	
	S1207300	Support	
	S1208500	Circuit imprimé	
	S1208600	Carte interface	
	S1211700	Faisceau d'alimentation	
	S5408100	Fusible 125mA (x5)	
	S5483800	Vis 3,5x6,5 (x75)	
	S5704200	Capteur de température sanitaire	
	S5742700	Allumeur récurrent	
	S5744100	Pressostat	

Etanche

Opaliaplus F 17 E

- Mécanisme gaz + tubulures

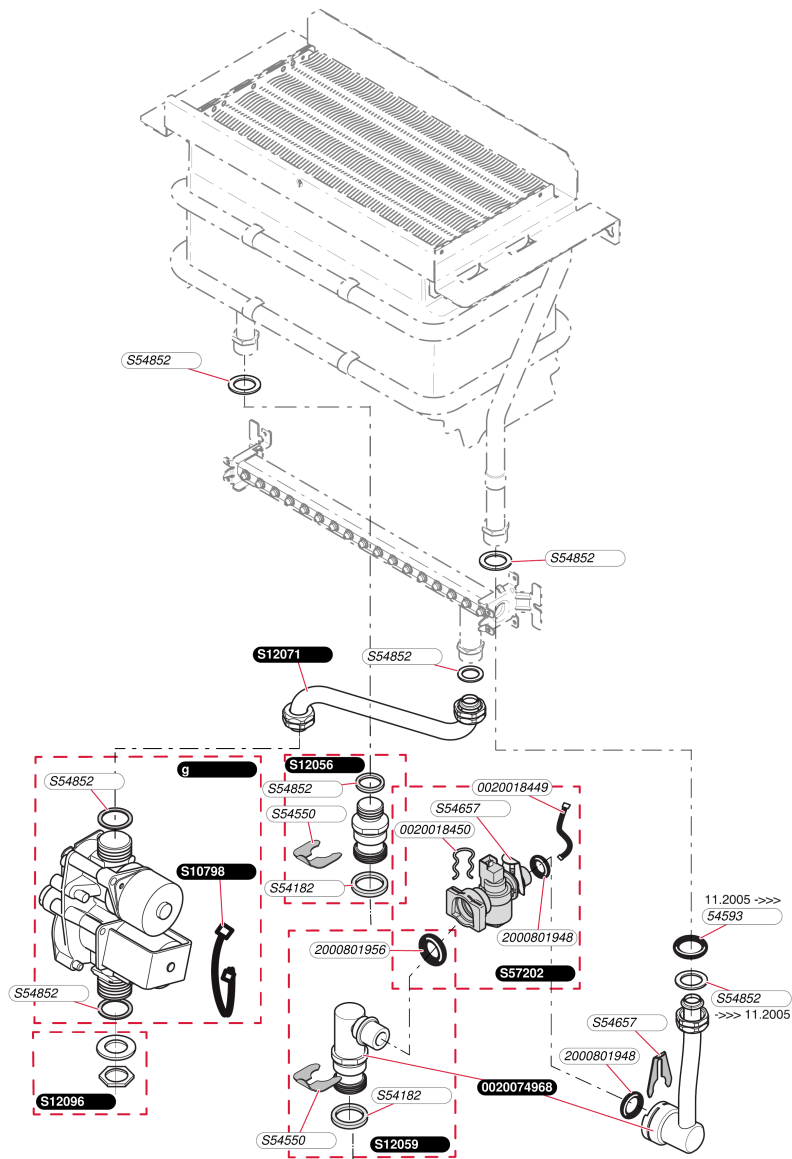

Etanche

Opaliaplus F 17 E

- Mécanisme gaz + tubulures

Pos.	Référence	Désignation	Remarque
	0020018449	Bretelle capteur débit sanitaire (x5)	
	0020018450	Clip (x10)	
	0020074968	Kit raccordement EF	
	05459300	Joint torique (x20)	
	2000801948	Joint torique (x20)	
	2000801956	Joint torique (x10)	
	S1079800	Bretelle, moteur pas à pas (x5)	
	S1205600	Raccord eau chaude	
	S1205900	Raccord	
	S1207100	Tubulure gaz	
	S1209600	Ecrou	
	S5418200	Joint 1/2 (x100)	
	S5455000	Clip 20 mm (x10)	
	S5465700	Clip 18 mm (x10)	
	S5485200	Joint 1/2 (x100)	
	S5720200	Capteur de débit	
g	S1071400	Mécanisme gaz G20	
g	S1071500	Mécanisme gaz G30	

Etanche

Opaliaplus F 17 E

- Plaque de raccordement

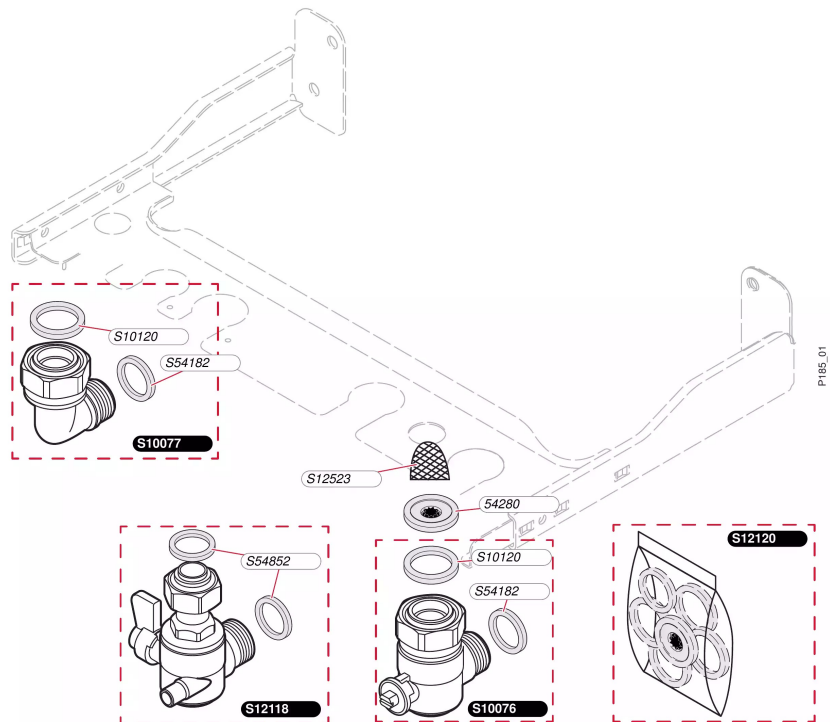

Etanche

Opaliaplus F 17 E

- Plaque de raccordement

Pos.	Référence	Désignation	Remarque
	S1007600	Robinet eau froide	
	S1007700	Raccord eau chaude	
	S1012000	Joint (x50)	
	S1211800	Robinet gaz	
	S1212000	Sachet de joint + limiteur de débit 12L	
	S1252300	Filtre sanitaire, (x10)	
	S5418200	Joint 1/2 (x100)	
	S5485200	Joint 1/2 (x100)	
d	05428000	Limiteur de débit 12 L (X10)	

Etanche

Opaliplus F 17 E

- Kit changement de gaz

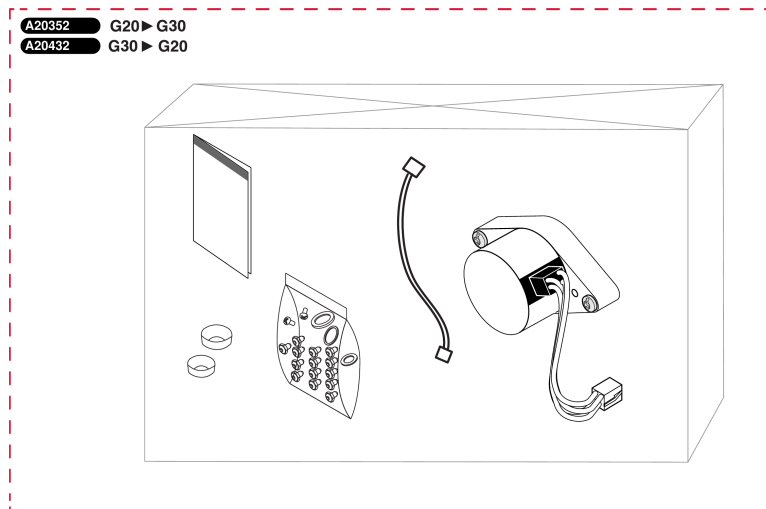

Etanche

Opaliaplus F 17 E

- Kit changement de gaz

Pos.	Référence	Désignation	Remarque
	A2035200	Kit changement gaz G20 -> G30/G31	
	A2043200	Kit changement gaz G30 -> G20	

Etanche

Opaliplus F 17 E

- Ballon micro-accumulation

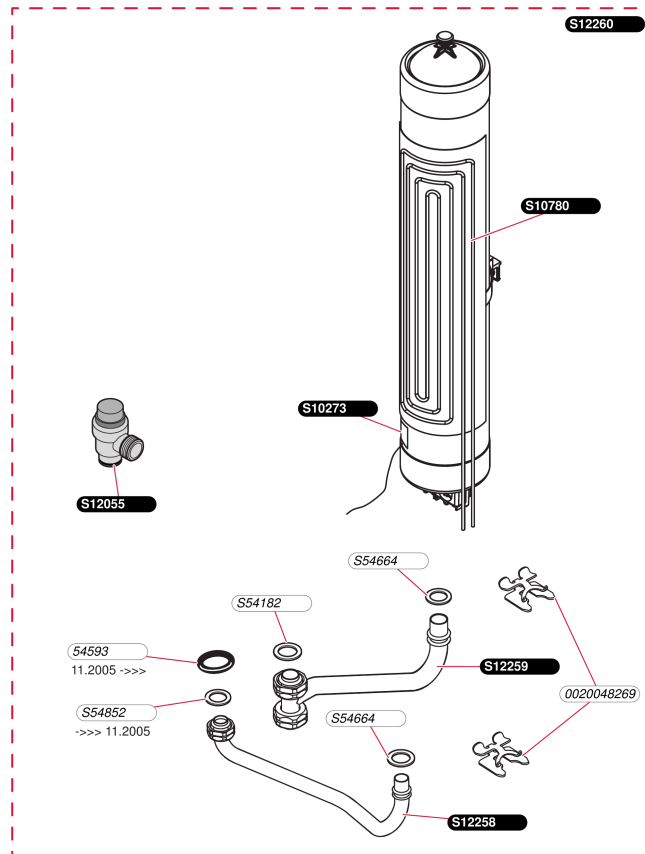

T4_01

Etanche

Opaliplus F 17 E

- Ballon micro-accumulation

Pos.	Référence	Désignation	Remarque
	0020048269	Clip sécurisé 12 (x10)	
	05459300	Joint torique (x20)	
	S1027300	Capteur de température	
	S1078000	Résistance microaccumulation	
	S1205500	Soupape sécurité sanitaire 10 bar	
	S1225800	Tube échangeur / microaccu	
	S1225900	Tube sortie microaccumulation	
	S1226000	Ballon micro-accumulation	
	S5418200	Joint 1/2 (x100)	
	S5466400	Joint torique (x20)	
	S5485200	Joint 1/2 (x100)	

Etanche

Opaliaplus F 17 E
Schémas hydraulique

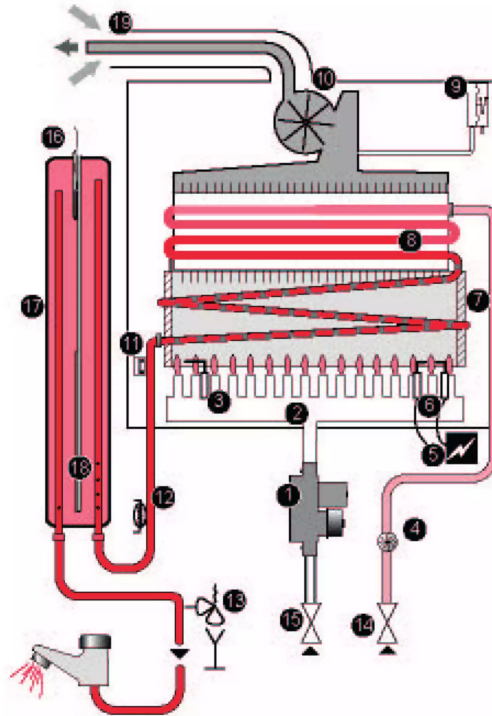

X109_00

OpaliaPLUS F 17 E - Légende

1	Mécanisme gaz	11	Securite de surchauffe
2	Brûleur	12	Capteur de température
3	Electrode de contrôle de flamme	13	Soupape de securite
4	Détecteur de débit	14	Raccord eau froide
5	Allumeur électronique	15	Raccord gaz
6	Electrode d'allumage	16	Capteur de température
7	Chambre de combustion	17	Micro-accumulation
8	Echangeur	18	Resistance de maintien en température
9	Pressostat	19	Ventouse
10	Extracteur		