

MSZ-EF18VGKW - E1 MSZ-EF18VGKB - E1 MSZ-EF18VGKS - E1  
 MSZ-EF22VGKW - E1 MSZ-EF22VGKB - E1 MSZ-EF22VGKS - E1  
 MSZ-EF25VGKW - E1 MSZ-EF25VGKB - E1 MSZ-EF25VGKS - E1  
 MSZ-EF35VGKW - E1 MSZ-EF35VGKB - E1 MSZ-EF35VGKS - E1  
 MSZ-EF42VGKW - E1 MSZ-EF42VGKB - E1 MSZ-EF42VGKS - E1  
 MSZ-EF50VGKW - E1 MSZ-EF50VGKB - E1 MSZ-EF50VGKS - E1

## 1-19. INDOOR UNIT ELECTRICAL PARTS AND FUNCTIONAL PARTS

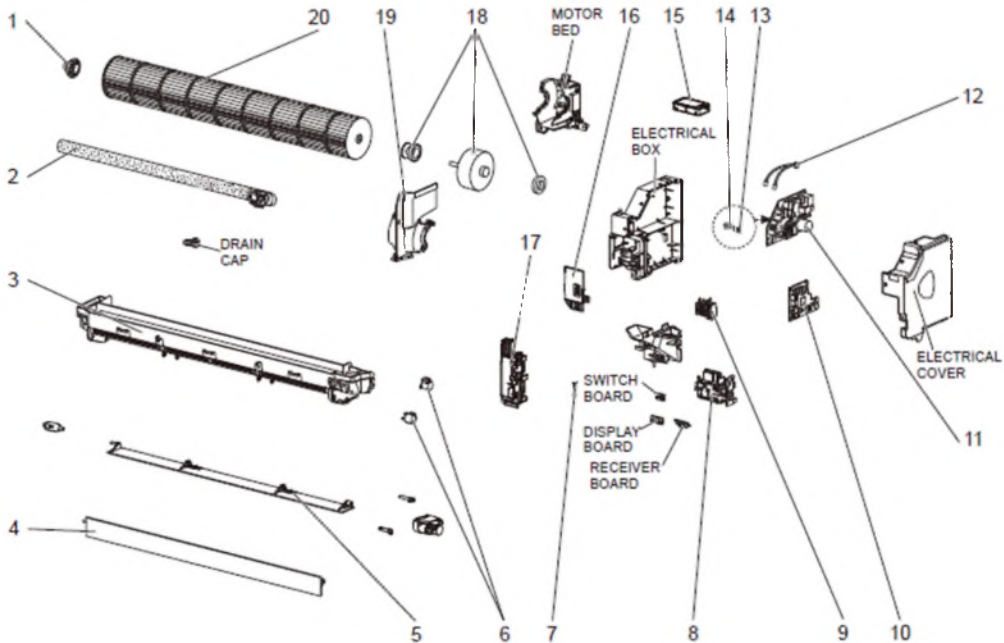

MSZ-EF18VGKW · ㉔ MSZ-EF18VGKB · ㉔ MSZ-EF18VGKS · ㉔  
 MSZ-EF22VGKW · ㉔ MSZ-EF22VGKB · ㉔ MSZ-EF22VGKS · ㉔  
 MSZ-EF25VGKW · ㉔ MSZ-EF25VGKB · ㉔ MSZ-EF25VGKS · ㉔  
 MSZ-EF35VGKW · ㉔ MSZ-EF35VGKB · ㉔ MSZ-EF35VGKS · ㉔  
 MSZ-EF42VGKW · ㉔ MSZ-EF42VGKB · ㉔ MSZ-EF42VGKS · ㉔  
 MSZ-EF50VGKW · ㉔ MSZ-EF50VGKB · ㉔ MSZ-EF50VGKS · ㉔

## 1-17. INDOOR UNIT STRUCTURAL PARTS

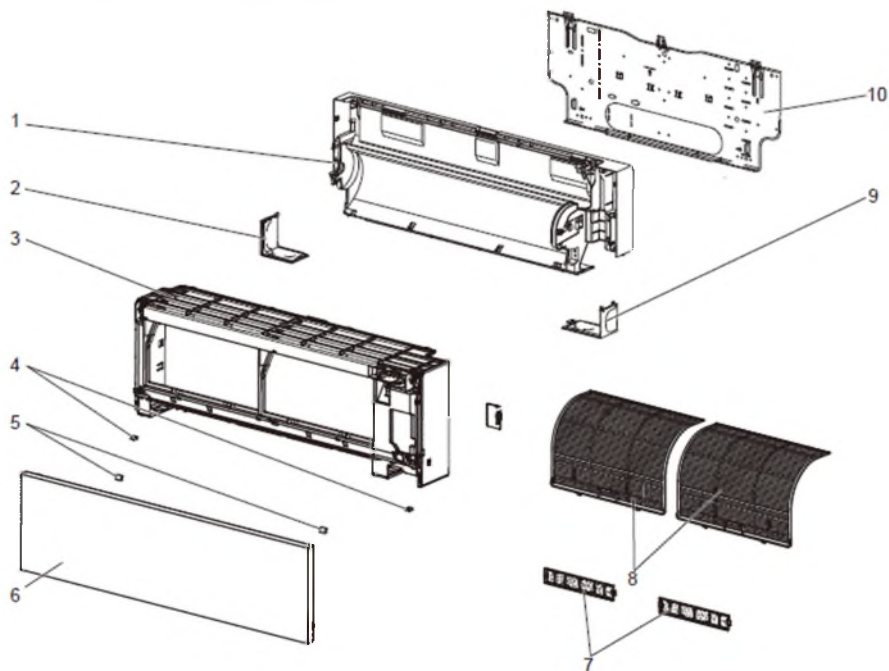

## 1-18. ACCESSORY AND REMOTE CONTROLLER

