

Atlantic Radiateurs & Eau Chaude Sanitaire

Produits

Référence	Nom	Lettre
509915	SHANGAI ECODOMO H 1500W BLC	E

Paramètres

Référence	Puissance(W)	Tension (V)	Capacité/Largeur	Lettre
509915	1500	230	888	E

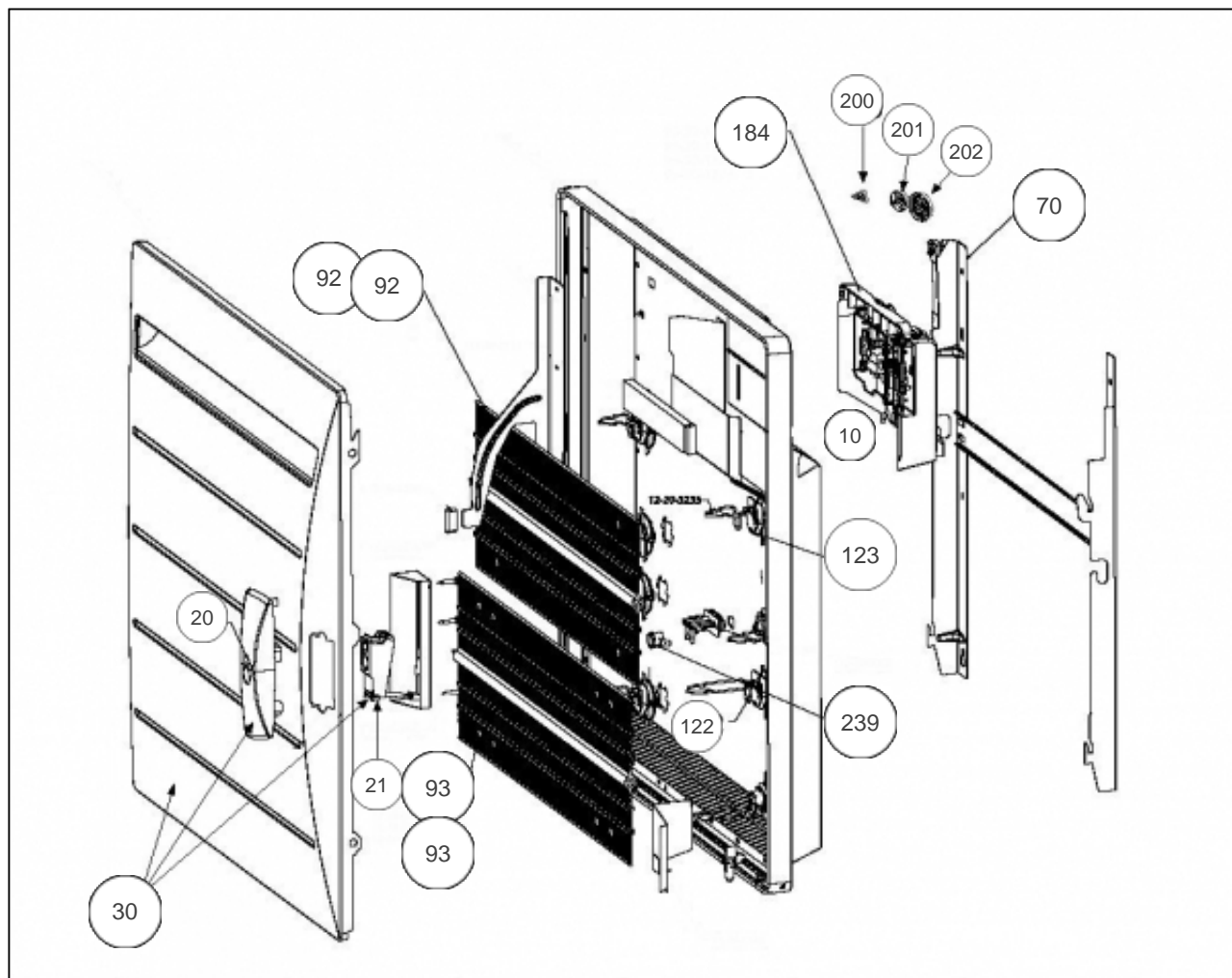

Références

Repère	Libellé	E
10	ENS. FILERIE REG2G 1500W	082170
20	COQUE PROTECTRICE CELLULE	091103
21	DETECTEUR ABS/PRES (DAP 10 DEG)	087152
30	FACADE + CELLULE REG2G 1500W BLANC	097447
70	SUPPORT MURAL REG2G 1500W	098438
92	RESISTANCE SUPERIEURE <i>avant/before 13.26</i>	599122
92	CORPS DE CHAUFFE SUPERIEUR <i>depuis/since 13.26</i>	086432
93	RESISTANCE INFERIEURE <i>avant/before 13.26</i>	599132
93	CORPS DE CHAUFFE INFERIEUR <i>depuis/since 13.26</i>	086433
122	SUPPORT CORPS DE CHAUFFE BAS	094029
123	SUPPORT CORPS DE CHAUFFE HAUT	094032
184	BOITIER THERMOSTAT CPT REG2G 1500W	087845
200	CURSEUR BOITIER THERMOSTAT	090060
201	MOLETTE GRENELLE RYMG / REG	090059
202	MOLETTE TEMPERATURE RYMG / REG	090058
239	LIMITEUR DE TEMPERATURE 115 C	699925